

CONVOCATORIA ESTABILIZACIÓN, 2023.

Procedimientos selectivos para ingreso y accesos a los Cuerpos de Profesores de Enseñanza Secundaria, profesores de Escuelas Oficiales de Idiomas, profesores Técnico de Formación Profesional, Profesores de Música y Artes Escénicas, Profesores de Artes Plásticas y Diseño y Maestros de Taller de Artes Plásticas y Diseño y adquisición de nuevas especialidades.

ESPECIALIDAD DIBUJO

PARTE B2: PRUEBA PRÁCTICA/Ejercicios. Tiempo disponible 3 horas y 30 minutos

1er apartado: Realice el diseño de un cartel para la ópera “La Flauta Mágica” inspirado en la obra de Leonetto Capiello. (3 puntos)

- El papel, de formato A3, se debe colocar en posición horizontal. Se deberá dibujar una recta vertical, que divide la hoja en dos partes iguales. En la parte izquierda se representarán los esquemas, bocetos preparatorios del diseño y en la parte derecha se realizará el “arte final” del cartel (técnica libre y a color). Se pueden incorporar cartulinas o papeles coloreados sin imágenes previas.
- La imagen deberá guardar relación con el lenguaje expresivo y gráfico del artista.
- Debe tenerse en cuenta que el sistema de reproducción posterior del cartel será la litografía.
- Debe incluir el texto “La Flauta Mágica”, Mozart, Teatro Bellas Artes.

Responda las siguientes cuestiones en el espacio habilitado en esta cara:

1. Mencione las figuras retóricas publicitarias que incorpora Leonetto Capiello en su obra.

2. Indique a qué movimiento o movimientos artísticos se vincula la obra de Leonetto Capiello.

3. Cite algún ilustrador contemporáneo de Leonetto Capiello.

2º. Apartado: Realice el diseño de un bargueño con inspiración en el Arte Mudéjar en su Taracea. (3 puntos)

- El papel, de formato A3, se debe colocar en posición horizontal. Se deberá dibujar una una recta vertical, que divide la hoja en dos partes iguales. En la parte izquierda se representarán los esquemas, bocetos preparatorios del diseño y en la parte derecha se realizará el diseño final (técnica libre y a color). Se pueden incorporar cartulinas o papeles coloreados sin imágenes previas.
- Se dibujarán a escala las vistas necesarias del objeto, acotando según norma UNE. Indica la escala que se utiliza.
- Se realizarán dibujos de detalle, cortes o secciones que sean necesarios para su correcta representación.
- Se debe representar a escala en perspectiva isométrica o caballera. Indica la escala que se utiliza.

Responda las siguientes cuestiones en el espacio habilitado en esta cara:

2. Cite dos ejemplos de Arquitectura Mudéjar.

3. Explique la técnica de la Taracea.

4. Cite un ejemplo de Arquitectura Neomudéjar.

(2 puntos)

3.1. Desde un techo inclinado se han instalado dos ganchos fijos A y B. En ellos se fija por sus extremos un cable inextensible de 90 mm. de longitud, del que cuelga mediante una argolla una lámpara tal y como se indica en el esquema. Resuelva la posición de dicha lámpara cuando se tensa el cable y adopta la posición de equilibrio. EXPLICACIÓN RAZONADA.

Esquema:

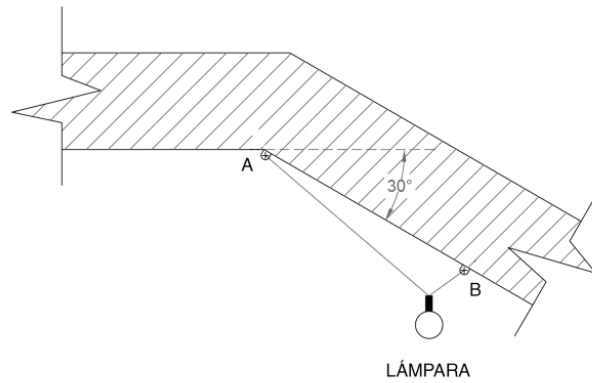

RESUELVA AQUÍ:

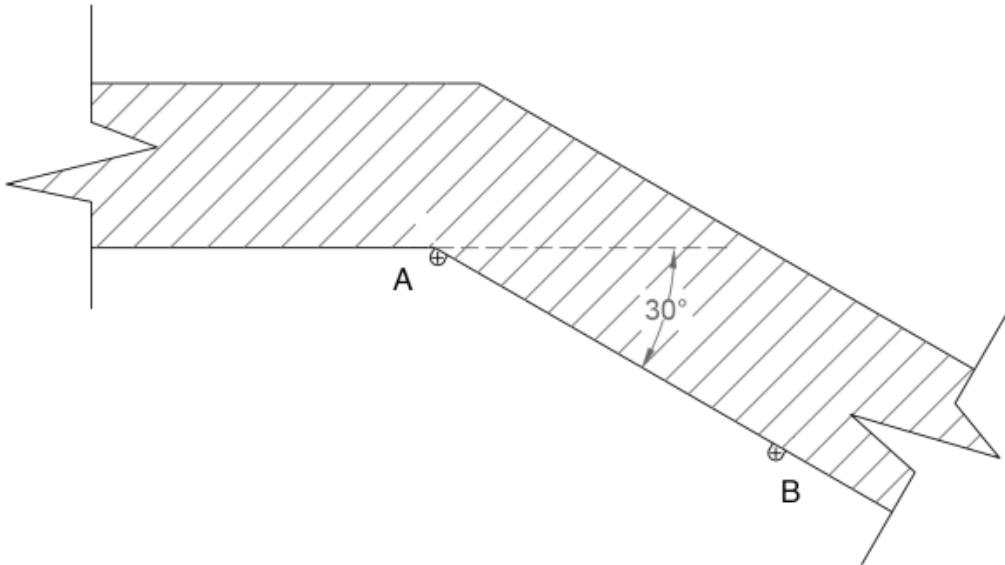

(2 puntos)

3.2. Dibuje:

- 1º. La vista del perfil derecho, acote la figura según norma UNE (en esta hoja), pase a tinta las líneas vistas y ocultas de la figura.
- 2º. La perspectiva cónica de la figura (en la hoja A3 que se adjunta) a escala $E=2/1$ (aplique la escala a todos los datos), teniendo en cuenta que el observador (V) se encuentra a una distancia d con el plano del cuadro y la altura del punto de vista (V) es de 36 mm. (desde el plano geomtral). Dibuje márgenes, cajetín y pase a tinta las líneas vistas.

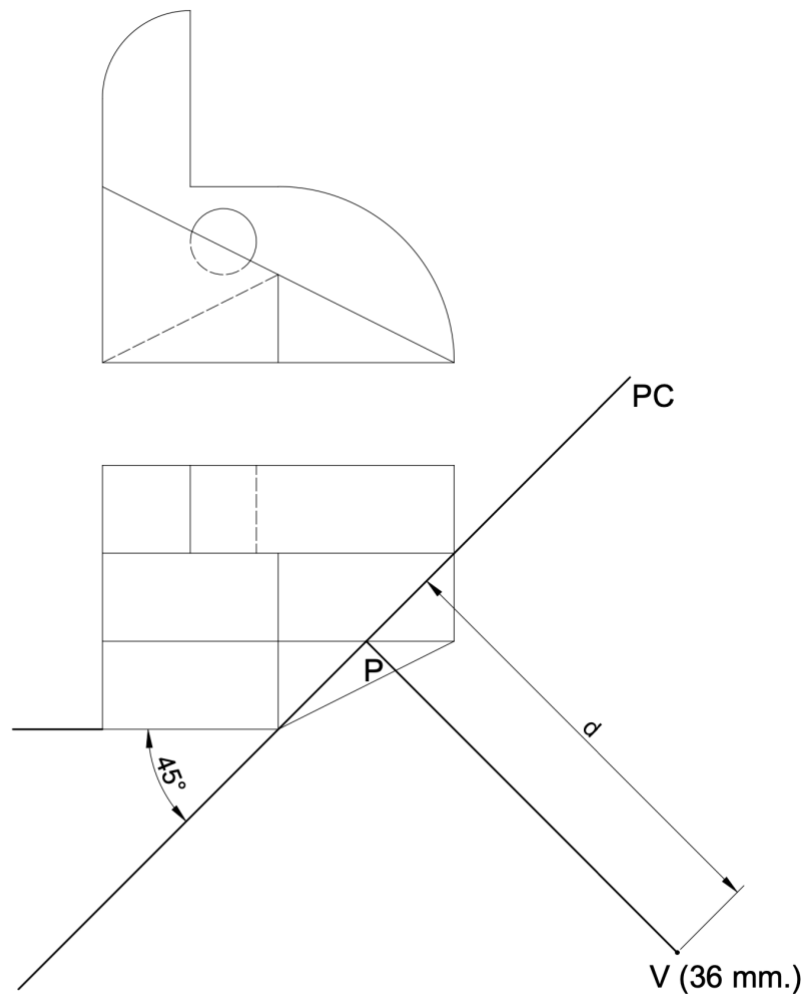



P

LH